



Trancheurs VSP, VSI et GSP

Des processus connectés
pour plus de ventes



Tous les **secteurs et domaines** d'application en un coup d'œil **page 20**

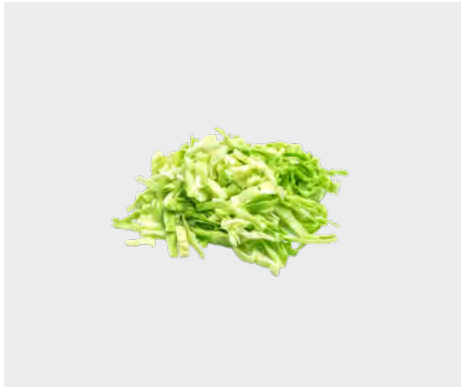

Le tranchage connecté, c'est pour vous : désormais, votre trancheur Bizerba signale automatiquement ses besoins. Vous et votre équipe sont en mesure d'anticiper. Les processus deviennent fluides, performants et les ventes augmentent. Voilà ce que signifie SmarterSlicing. Vous tranchez tous vos produits avec la meilleure qualité. Vous économisez du temps, de l'énergie et des coûts grâce à la technologie de tranchage de pointe de Bizerba. Et vous êtes protégé sur tous les points. Tranche par tranche.

Avec SmarterSlicing, tout est plus facile	6
Bon timing : aide votre équipe au comptoir	7
Vue d'ensemble centrale : facilité la gestion	7
Un service plus intelligent : réduit les coûts	7
Des performances tout simplement plus élevées	
Une sécurité évidente : un ensemble de mesures de sécurités innovantes	8
Conception orientée hygiène : pour une qualité de fraîcheur optimale	8
Parfaitement modulaire : Adapté à votre usage	9
Une motorisation intelligente : qualité accrue, coûts énergétiques réduits	9
La fraîcheur tranchée manuellement	
Le leader vertical du comptoir de produits frais VSP	10
L'individualiste pour une grande polyvalence GSP H	14
Produire automatiquement plus	
Le perfectionniste pour une grande polyvalence VSI F	12
La solution pour votre ligne VSI F T	13
Le trancheur complet qui rend le tranchage plus facile que jamais GSP HD	15
Accessoires et options	16
Parfaitement adaptés à votre comptoir de produit frais VSP Flex & GSP H Flex	17
Solutions individuelles	18
Toutes les options	20

06

Matériel

22 Logiciel

Retail Software – Agir intelligemment
à 360°

24 MyBizerba

MyBizerba – Aussi unique que votre
empreinte digitale

Un bon timing

Aidez l'équipe au comptoir

Quel est le meilleur moment pour nettoyer, aiguiser ou entretenir le trancheur ? Trois icônes informent votre équipe de l'état de la machine. Automatiquement sur l'écran tactile. En avance et à l'heure. Vous définissez la fréquence. La base idéale ? Les informations de votre travail quotidien.

Vos avantages

- + Les cycles de nettoyage, d'affûtage et d'entretien peuvent être programmés, même en dehors des heures de travail
- + Invitation de l'opérateur pendant le processus d'affûtage
- + Flux de travail optimal
- + Propreté et qualité de tranchage optimales
- + Plus de concentration sur le client

Vue centrale

Facilité la gestion

Gardez facilement un œil sur la gestion et la surveillance de votre trancheur. Via l'interface LAN FoodConnect et le logiciel de gestion RetailControl, vous recevrez toutes les données dont vous avez besoin. Idéal pour contrôler les processus de manière centralisée en gagnant du temps dans tous les magasins.

Vos avantages

- + Création d'inventaires numériques et de protocoles
- + Transparence sur l'état actuel et l'utilisation des appareils
- + Base solide pour l'optimisation des processus et la planification des investissements

Un service plus intelligent

Réduction des coûts

Faites l'entretien de votre trancheur au bon moment. L'assistance intelligente vérifie automatiquement les fréquences. Le transfert de données sur les performances et les codes d'erreur facilitent et accélèrent considérablement la planification des interventions de service.

Vos avantages

- + Temps d'arrêt minimalisé
- + Disponibilité maximale
- + Assistance à distance efficace

i **Comptage automatique des tranches**
L'écran affiche automatiquement le nombre de tranches produites. Vous tranchez avec un nombre de tranche donné sans comptage manuel.
Vos avantages
+ Gain de temps
+ Satisfaction facile des exigences des clients

i **Transparence via FoodConnect**
Afin de travailler de manière centralisée et transparente, **FoodConnect** se connecte au logiciel de gestion **RetailControl**.
Vos avantages
+ Un seul logiciel pour les trancheurs et les balances
+ Une seule application pour toutes les tâches

i **L'assistance à distance permet de gagner du temps et de réduire les coûts.**
Découvrez ici le service rapide et économique sans visite sur site.



Assistance de l'opérateur et concentration sur le client



Nettoyage, affûtage et fréquences de maintenance planifiés

Processus fluides et utilisation optimisée des appareils



Echange de données avec la direction

Appels de service efficaces et rentables



Echange de données avec le service



En deux mots : Plus de rendement

Une sécurité optimisée Pack de sécurité innovant



● Illumination

Protège également le personnel novice aussi clairement qu'un feu de signalisation. Vert : travail en toute sécurité. Rouge : Attention ! Risque de blessure.

Pour protéger votre équipe pendant le tranchage et le nettoyage votre solution de tranchage dispose d'un concept de sécurité simple et efficace. Parce que la prévention est votre meilleure protection.

Exemples

- Illumination : Le bouton d'épaisseur de tranche éclairé indique l'état de l'appareil. Vert : travail en toute sécurité. La plaque épaisseur de tranche est fermée, la lame est à l'arrêt. Rouge : Attention ! Risque de blessure. La lame fonctionne avec la plaque épaisseur de tranche est ouverte.
- Anneau de protection et couvercle de la lame sécurisés
- La lame s'arrête automatiquement après un temps d'inutilisation de l'appareil

Vos avantages

- + Un signal rapide et visuellement clair protège des accidents
- + Protection de la lame efficace
- + Risque de blessure réduit au minimum

Conception orientée hygiène Pour une qualité de fraîcheur optimale

Vous avez la réputation d'être le meilleur artisan. Votre trancheur connecté vous aide à la préserver. Automatiquement, conforme aux normes d'hygiène et en un temps nettement plus court. Directement pendant le tranchage et plus tard pendant le nettoyage.

Exemples

- Fonction de l'indicateur de nettoyage SmarterSlicing : L'écran tactile de l'opérateur indique automatiquement la séquence de nettoyage à venir. La fréquence est personnalisable à tout moment.
- Conception orientée hygiène : Surface de l'appareil lisse et arrondie, également en Ceraclean, distance généreuse entre le boîtier du moteur et la lame, l'affuteur peut être démonté sans outils et passe au lave-vaisselle, dispositif de levage.

Vos avantages

- + Exécution automatique et efficace de la gestion de la qualité
- + Moins d'accumulation de déchets de coupe pendant le tranchage et le nettoyage
- + Temps de nettoyage extrêmement réduits

● Ceraclean®

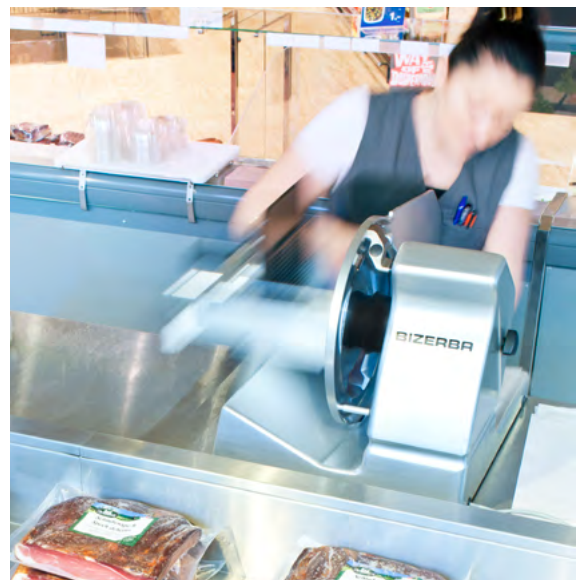

Parfaitement modulaire

Votre appareil configuré pour vos besoins



Composez la solution de tranchage qui répond le mieux à vos besoins. Le système modulaire de nos trancheurs vous offre tout ce dont vous avez besoin pour trouver votre solution parfaite. Combinez les variantes, les accessoires, les composants et les fonctions.

Exemples

- Combinaison économique du tranchage et du pesage
- Solutions Flex multifonctionnelles, gain de place et de temps

Vos avantages

- + Plus de flexibilité pour vos produits frais et pour l'aménagement de votre comptoir
- + Meilleurs résultats de tranchage grâce à des lames et des chariots adaptés
- + Travail facile, sans fatigue et avec un gain de temps

Pour en savoir plus
 · Les accessoires page 16
 · Solutions flexibles page 17
 · Solutions individuelles page 18

Entraînement intelligent

Qualité accrue, coûts énergétiques réduits

Faites confiance à une force de tranchage puissante qui réduit vos coûts énergétiques. Votre trancheur Bizerba réalise une coupe nette même pour du jambon sec. Vous économisez des coûts à chaque tranche. C'est possible grâce au puissant moteur doté de la technologie d'entraînement intelligente Emotion.

Exemples

- Arrêt automatique de la lame en cas de non-utilisation prolongée
- Le moteur adapte ses performances à la résistance individuelle du produit à découper
- Moteur extrêmement silencieux, idéal pour créer une atmosphère agréable en magasin ou pour discuter avec les clients

Vos avantages

- + Faibles coûts énergétiques
- + Image parfaite de la tranche du produit
- + La chaleur générée par la lame et la zone de dépose sont minimisées, les produits restent frais plus longtemps



Qualité Bizerba

- Travail ergonomique et confort d'utilisation optimal ✓
- Tranchage et pesage en une seule étape ✓
- Résultats de tranchage précis et fidèle ✓
- 100 % fabriqué en Allemagne ✓
- Service professionnel Bizerba ✓



VSP en version Ceraclean®

Hygiène maximale grâce au revêtement®



- Revêtement de surface exclusif Bizerba. Excellentes propriétés antiadhérentes, évite que le produit ne colle à la surface
- Hygiène optimale et nettoyage facile et rapide
- Résultats de tranchage parfaits

La meilleure performance d'un trancheur vertical au comptoir des produits frais VSP

Points forts

- Fonctions d'indication SmarterSlicing* et FoodConnect*
- Diverses lames, chariots et supports de talons pour de nombreuses applications
- Conception orientée hygiène pour un nettoyage facile et rapide
- Réglage fin de l'épaisseur de la tranche sur les premiers millimètres
- Couvercle de lame innovant : système de verrouillage rapide intelligent pour un montage facile et rapide

Options

- Variantes avec balance de portion intégrée ou balance de détail approuvée par les services de métrologie
- Dispositif de sécurité illumination,
- Versions d'installation : barres d'installation, pieds ou dispositif de levage

Logiciel recommandé

- RetailControl



VSP avec chariot spécial pour le jambon de Parme



Fonctionnement intuitif sur écran tactile



Illumination : l'état de fonctionnement de l'appareil est affiché visuellement (Option)



La perfection combinée à la polyvalence VSI F

Points forts

- Fonctions connectées SmarterSlicing* et FoodConnect*
- Modèle de dépose réglable de manière souple pour une disposition optimale des produits
- Conception orientée hygiène : Adapté pour le nettoyage au jet d'eau sans pression
- Qualité constante des produits et changement rapide des commandes : gestion efficace des PLU

Options

- Balance à portions intégrée pour le contrôle du poids cible et l'optimisation du poids cible (Usage interne)
- Support en Inox mobile ou fixe
- Diverses lames, chariots et options de guidage des produits pour de nombreuses applications
- Revêtement de surface exclusive Ceraclean®



Logiciel recommandé

- RetailControl

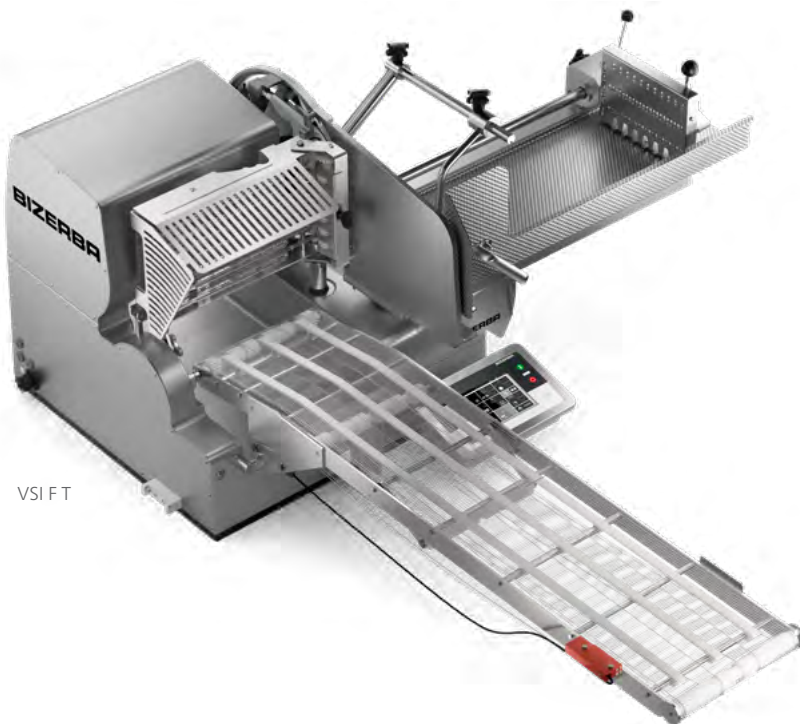

VSI FT

La solution pour votre ligne VSI FT

Points forts

- Grand choix de bandes transporteuses : Idéalement adapté à l'intégration dans les lignes de production
- Échange de signaux liés aux systèmes de données et de commande : Processus fluides et adaptés aux besoins
- Fonctions connectées SmarterSlicing* et FoodConnect*.
- Modèle de dépose réglable de manière souple pour une disposition optimale des produits
- Gestion efficace des PLU

Options

- Balance à portions intégrée
- Support mobile ou fixe
- Diverses lames, chariots et options de guidage des produits pour de nombreuses applications
- Revêtement de surface exclusive Ceraclean®



Logiciel recommandé

- RetailControl

**Exemple de solution de
ligne VSI FT page 18**

*Optionnel



GSP H avec balance
à portions en
version Ceraclean®

L'unique pour une grande polyvalence GSP H

Points forts

- Fonctions connectées SmarterSlicing
- Un lieu de travail propre : Transport guidé des jus de la viande et du produit tranché
- Réglage fin de l'épaisseur de la tranche : Plage de 0 à 3 mm
- Couvercle de lame innovant : Système intelligent de verrouillage rapide pour un montage facile

Options

- Variantes avec balance intégrée ou balance approuvée par les services de métrologie.
- Diverses lames, chariots et supports de talons pour de nombreuses applications.
- Dispositif de sécurité Illumination
- Versions d'installation : Pieds, dispositif de levage



**En savoir plus sur
la solution GSP H Flex
page 17**



GSP HD avec balance
à portions en
version Ceraclean®

Le trancheur polyvalent semi-automatique qui rend le tranchage plus facile chaque jour GSP HD

Points forts

- Entraînement automatique du chariot : Utilisation facile et sans fatigue
- Assistance du moteur lors de l'utilisation manuelle de l'appareil
- Lieu de travail propre : Transport guidé des jus de la viande et du produit tranché
- Fonctions connectées SmarterSlicing*
- Couvercle de lame innovant : Système de verrouillage rapide intelligent pour un montage facile

Options

- Version avec écran intelligent (IHM) intégré Fonction d'arrêt automatique lorsque le poids cible ou le nombre de tranche est atteint, affichage du poids ou du nombre de tranches souhaité sur l'écran tactile
- Accessoires pour les produits à trancher : Variantes de chariot avec guidage du produit, support de produit, dispositifs de guidages spéciaux.
- Variantes d'installation : Pieds, dispositif de levage



*Optionnel

Accessoires et options

Grâce à notre large gamme d'accessoires et d'options, plus de possibilités s'ouvrent à vous en terme de produits à trancher ainsi que de votre production. Combinez-les en fonction de vos besoins et de votre modèle. Rapidement, facilement et dans la meilleure qualité Bizerba.

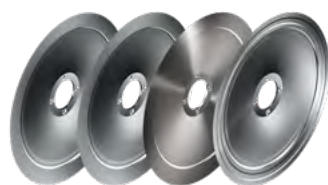

Options de lames



Dispositif de coupe en biais VSP

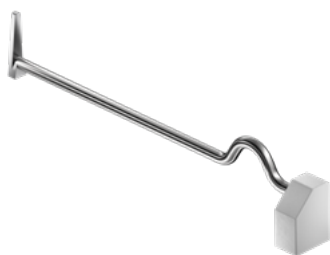

Dispositif de fixation du produit



Chariot standard*



Chariot pour viande VSP*



Plaques de fixation des talons : lisses, quadrillées, avec pointes



Chariot VSP pour le jambon de Parme*



Chariot allongé VSI F + VSI F T*

* Veuillez choisir l'option lors de l'achat ; un rétro équipement ultérieur n'est pas possible

Parfaitement adapté à votre comptoir de produits frais VSP Flex et GSP H Flex

Le système modulaire du VSP Flex ou du GSP H Flex vous permet de tirer le meilleur parti de votre comptoir. Combinez librement les composants. Profitez d'une solution qui vous permet d'opérer, de trancher, d'étiqueter, d'effectuer des tâches de caisse et de fournir des informations tout en économisant de l'espace et du temps.



Bonne combinaison : VSP ou GSP H Flex
avec balance de comptoir K3



Vos avantages

- + **Concept de comptoir intelligent** : Multifonctionnel et ergonomique, même dans les espaces restreints
- + **Travail facilité** : Tout au même endroit, pas de déplacement entre les appareils, moins d'étapes de travail
- + **Mieux servir** : Un contact visuel optimal avec le client



Solutions individuelles

VSI F T

Un exemple parmi tant d'autres

Ligne de production automatisée avec VSI F T

Exemple d'exigences du client

- Production alimentaire automatisée et orientée hygiène
- Processus économiques et numériques.

Solution

- Concept d'une ligne de production entièrement automatique, à commande numérique, avec de multiples composants
- Intégration de composants tiers existants et d'autres systèmes Bizerba
- Commande numérique de la ligne, idéalement cadencée, par automate programmable.

Résultat

- Augmentation de la cadence grâce à un flux de travail et de données efficace.
- Production hygiénique et entièrement automatique : Un contact minimal avec l'opérateur
- Concept d'investissement durable : Intégration de matériel tiers existant
- Gestion automatique de la qualité : Aide de la production

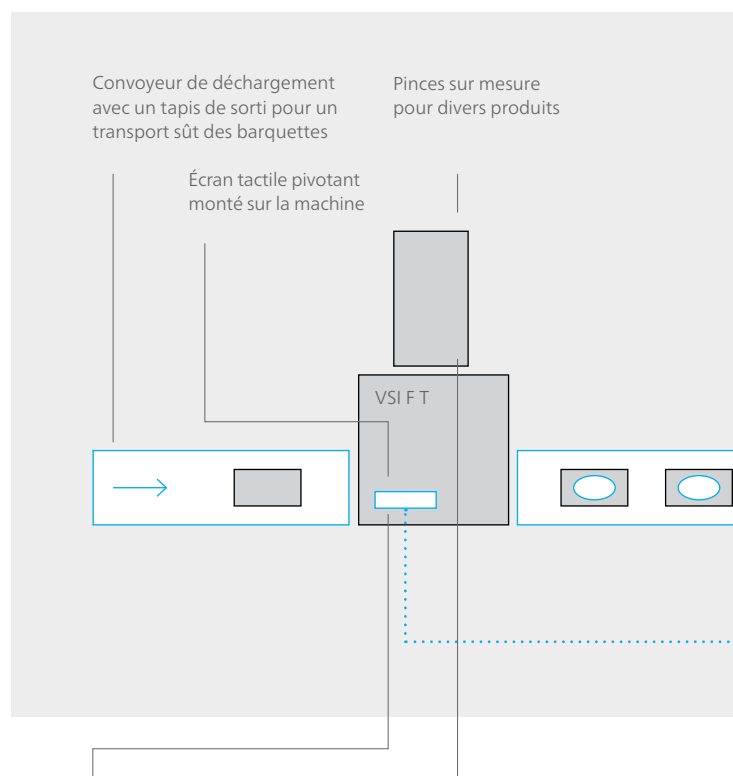

Écran tactile pivotant

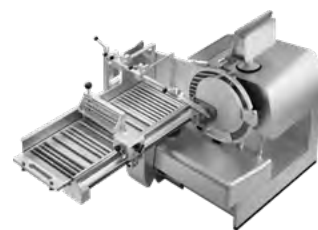

Pincés sur mesure pour différents produits

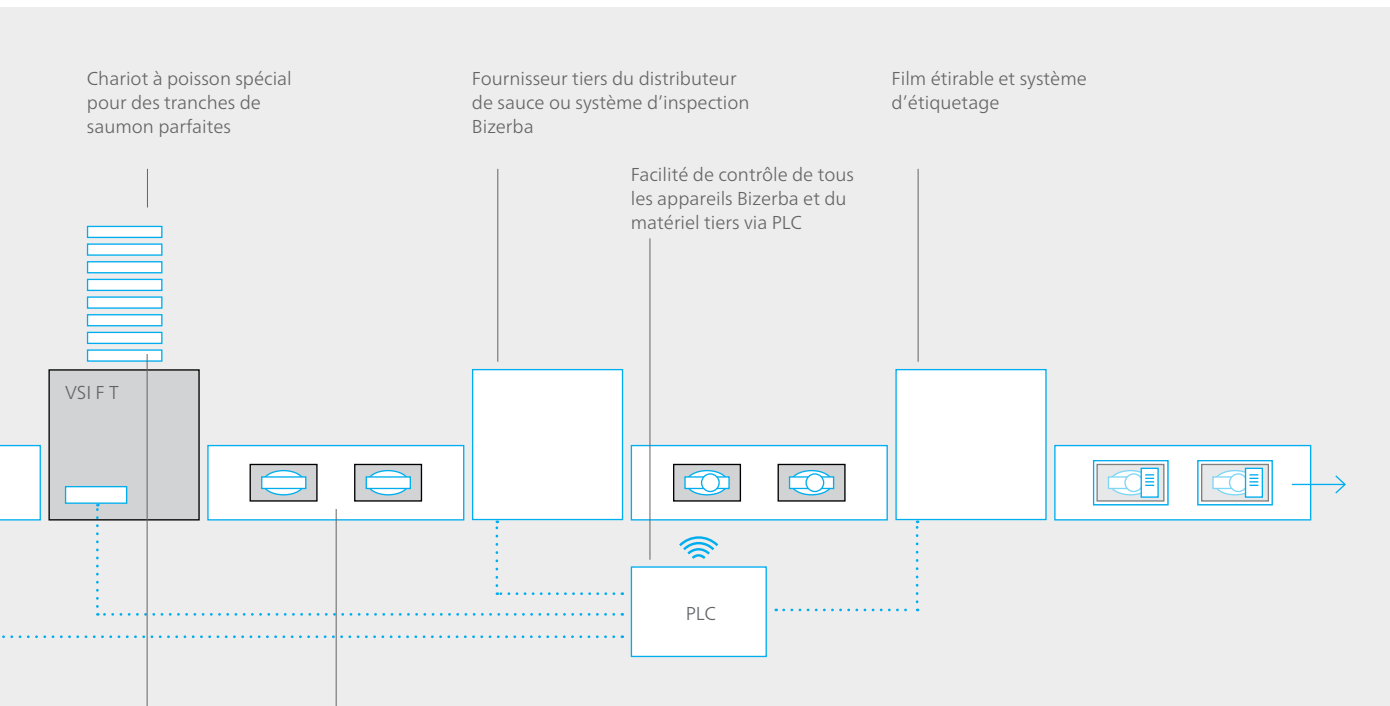

Chariot spécial pour poissons



Bande transporteuse spéciale, antidérapante

**Tout devient possible
Le Customer Solution Center**



Profitez de notre savoir-faire pour vos exigences particulières. Par exemple, si vous avez besoin de résultats de tranchage ou de dépose parfaits pour des aliments particulièrement exigeants. L'équipe du Customer Solution Center développe avec vous une solution qui répond parfaitement à vos besoins. Peu importe que vous ayez besoin de composants mécaniques personnalisés ou de fonctions logicielles spéciales.

Toutes les options



L'ensemble de la
gamme de trancheurs
Bizerba est disponible ici



VSP

L'appareil vertical le plus performant
pour le comptoir de produits frais

Trancheuse

Modèle

VSP
33 cm Ø lame

VSP
35 cm Ø lame
et chariot à
viande amovible

VSP
Ø lame 35 cm et
chariot amovible
pour jambon de
Parme

Entraînement

Manuelle

SmarterSlicing

Trois fonctions d'indication et compteur de tranches

✓

✓

✓

Connexion FoodConnect

✓

✓

✓

Idéal pour

Saucisses / charcuterie

✓

✓

✓

Viande fraîche

✓

✓

✓

Jambon désossé

-

✓

✓

Fromage

✓

✓

✓

Fruits / légumes

✓

✓

✓

Pain

✓

✓

✓

Application

Pré-tranchage

-

-

-

Présentation

✓

✓

✓

Vente assistée

✓

✓

✓

Zone d'application

Zone de vente au détail/comptoir

✓

✓

✓

Cuisine centrale / restaurant

✓

✓

✓

Industriel

-

-

-

Position de la lame

Verticale / inclinée

Verticale

Verticale

Verticale

Dimensions en mm

Ø de la lame

330

350

350

Zone d'installation L x L

520 x 430

604 x 430

604 x 430

Performance de tranchage

Tranches/min

-

-

-

Taille maximale du produit en mm

Rond Ø

225

270

270

Parallépipède □ L x H

260 x 180 | 210 x 225

315 x 245 | 285 x 270

340 x 215 | 285 x 270

.....

Clé

✓ Standard

✓ Option

- Non disponible



GSP H

L'unique pour une grande polyvalence



GSP HD

Le trancheur polyvalent qui rend le tranchage plus facile chaque jour

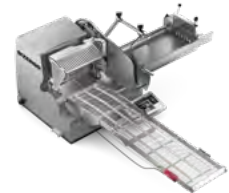

VSI F

Le perfectionniste pour une grande variété

VSI FT

La solution pour votre ligne

Couvercle de lame
0° ouvert/fermé

Couvercle de lame
18° L ouvert/fermé

Couvercle de lame
25° L ouvert/fermé

Couvercle de lame
25° H ouvert/fermé

Couvercle de lame
18° L ouvert/fermé

Couvercle de lame
25° L ouvert/fermé

Couvercle de lame
25° H ouvert/fermé

VSI F
avec/sans dépôt
de produit

VSI FT

Manuelle

Entièrement automatique / semi-automatique

Industrielle

(✓)

(✓)

(✓)

(✓)

(✓)

(✓)

(✓)

(✓)

(✓)

-

-

-

-

-

-

-

(✓)

(✓)

✓

✓

✓

✓

✓

✓

✓

✓

✓

(✓)

(✓)

(✓)

(✓)

✓

✓

✓

✓

✓

-

-

-

-

-

-

-

-

-

✓

✓

✓

✓

✓

✓

✓

✓

✓

✓

✓

✓

✓

✓

✓

✓

(✓)

(✓)

✓

✓

✓

✓

✓

✓

✓

(✓)

(✓)

-

-

-

-

✓

✓

✓

✓

✓

(✓)

(✓)

(✓)

(✓)

✓

✓

✓

✓

✓

✓

✓

✓

✓

✓

✓

✓

(✓)

-

✓

✓

✓

✓

✓

✓

✓

✓

(✓)

✓

✓

✓

✓

✓

✓

✓

✓

✓

-

-

-

-

✓

✓

✓

(✓)

✓

Inclinée

Inclinée

Inclinée

Inclinée

Inclinée

Inclinée

Inclinée

Verticale

Verticale

350

330

330

330

330

330

330

330

330

532 x 478

532 x 478

532 x 478

532 x 478

532 x 444

532 x 444

532 x 444

609 x 631

609 x 631

-

-

-

-

35-90

35-90

35-90

30-80

30-80

260

235

228

202

235

228

202

180

180

290 x 246

290 x 188

290 x 160

290 x 126

290 x 188

290 x 160

290 x 126

240 x 180

240 x 180

Retail Software

Agir intelligemment à 360°

Logiciel de gestion

Logiciel de gestion
RetailControl

Logiciel de gestion des données
RetailOffice

Logiciel d'interface
RetailConnect



Un logiciel qui couvre de manière flexible toutes les tâches du commerce de détail, qui met rapidement votre appareil en réseau avec le back-office et qui évolue simplement en fonction de vos besoins. Telle est notre réponse : Une architecture logicielle ouverte et modulaire.

Ce qui vaut pour votre matériel vaut également pour votre logiciel : Combinez les modules logiciels pour obtenir votre solution individuelle. Mettez en place RetailApps de manière simple et rentable. Restez ouvert pour le matériel ou les logiciels de tiers. Quelle que soit la solution numérique que vous concevrez : Avec notre logiciel de vente au détail 360°, vous bénéficiez d'un flux de travail et de données en réseau. Du comptoir de service jusqu'au back-office.





Logiciel pour appareils

**RetailIntegratorsKit (RIK)/
Retail Bridge**

**Logiciel de balance pour PC
RetailPowerScale**

RetailApps
sont disponibles dans
quatre catégories principales :

Gestion des données
RetailApps qui gèrent les données sur la base de processus 

Administration
Solutions idéales pour simplifier les tâches ou processus administratifs 

Communication
RetailApps qui communiquent dans les deux sens : entre l'appareil et le client, entre l'appareil et l'opérateur 

Argent
Fonctions gérant les informations sur les prix et les ventes 

MyBizerba

aussi unique que votre empreinte digitale

Votre entreprise est unique. Il devrait en être de même pour votre prochain investissement. Créez une solution avec MyBizerba, qui vous permet d'aller de l'avant. Combinez matériel, logiciels, étiquettes, services et financement. Individuel et correspondant à votre secteur d'activité. Découvrez vos opportunités.

Matériel informatique

Choisissez exactement la solution dont vous avez besoin parmi une large gamme exceptionnelle de séries et d'options. Sur le site des modèles analogiques ou compatibles avec le réseau et autonomes jusqu'à la ligne de production numérique. Conception ergonomique, traitement de haute qualité et normes internationales inclus

Votre sélection

- Balances de détail
- Systèmes d'encaissement
- Trancheurs
- Traitement de la viande
- Balances industrielles
- Trieuses pondérales dynamiques
- Etiquetage poids prix
- Systèmes logistiques
- Systèmes de remplissage
- Produits de soin

Etiquettes

Profitez de notre expérience, qui se traduit par d'innombrables combinaisons possibles. Nos solutions d'étiquettes sur mesure ont une chose en commun : elles sont impressionnantes grâce à leurs meilleures propriétés. Nous sommes heureux de vous conseiller pour votre solution.

Votre sélection

- Étiquettes thermiques
- Étiquettes spéciales
- Étiquettes décoratives
- Gestion des étiquettes





Logiciel

Bizerba Software améliore simplement vos processus. Bénéficiez d'une architecture ouverte et modulaire, qui évolue avec vos besoins. Créez votre outil intelligent grâce auquel vous contrôlez, gérez et analysez les processus de manière centralisée. La base idéale pour optimiser vos processus.

Votre sélection

- Logiciels industriels
- Logiciels pour la vente au détail

Services

Nous gardons un œil sur tout pour vous. Cela fait de nous un fournisseur de solutions qui vous fournit des produits et des services d'une seule source. Nos spécialistes du service veillent dans le monde entier à ce que tout se passe bien dès le départ. Jusqu'à 24 heures sur 24, 7 jours sur 7, rapidement, efficacement et à des coûts prévisibles.

Votre sélection

- Conseil
- Mise en place
- Entretien
- Être prêt
- Assistance à distance
- Service d'assistance aux utilisateurs
- Contrats

Financement

Exploitez votre potentiel. Nous créons avec vous des modèles de financement adaptés pour que vous puissiez rester compétitif. Avec un regard indépendant et ouvert sur votre secteur d'activité, vos besoins individuels et une liberté suffisante vous permettent une flexibilité à long terme.

Su selección

- Location financière
- Location
- Location-vente

1 entreprise, 1 000 opportunités

1866

Plus de 150 ans d'expérience

Depuis 5 générations, notre entreprise familiale est étroitement liée au monde du pesage. La plus haute qualité, des solutions innovantes et une offre de services complète. C'est Bizerba, et ce depuis 1866.

80

Millions m²

Dans 120 pays dans le monde

Bizerba est excellent dans presque tous les pays du monde avec leur propre filiale représentée. Nous sommes des partenaires de vente et de service dans de nombreux autres pays pour nos clients actifs. Au total, nous sommes présents dans plus de 120 pays dans le monde.

d'étiquettes sont fabriquées chaque année dans nos sites internationaux.



4 300

4 300 employés. Une famille. 150 ans d'expérience. Une aspiration commune : Être ouvert. Pour nos clients, leur passion et leurs objectifs. Ici, en Allemagne, ou dans le monde entier. Bienvenue sur dans le monde ouvert de Bizerba.

»Je suis convaincu que la durabilité est la clé de la réussite de nos clients. C'est exactement de cette vision qu'est né MyBizerba – un portefeuille de solutions modulaires comprenant du matériel, des logiciels et des services numériques.«

Andreas W. Kraut, CEO y principal accionista,
Bizerba SE & Co. KG

100%

entreprise familiale

Depuis 5 générations, la famille Kraut mène Bizerba vers l'avenir. Grâce à nos innovations, nous sommes aujourd'hui bien plus qu'un leader du marché international. Nous sommes votre partenaire sur lequel vous pouvez compter.

Prêt pour 4.0

Avec nos Smart Solutions, nous contribuons activement à la conception du Retail 4.0 et de l'industrie 4.0. Ainsi, nous aidons nos clients à relever les défis de la digitalisation. Nous proposons des solutions cloud efficaces, des services et des modèles commerciaux innovants

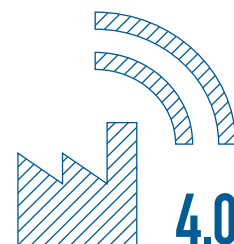

Plus de 600 différents produits et solutions

Bizerba établit des normes dans le secteur de l'industrie et du commerce de détail. Nous offrons des solutions pour le pesage, l'encaissement, l'étiquetage, la surveillance et le contrôle ainsi que pour la transformation des aliments, la préparation de commandes et le contrôle de la distribution et des ventes au niveau international.

24/7

Pour que tout se passe bien, nous sommes à votre service 24 heures sur 24, 7 jours sur 7. Nous sommes personnellement à votre disposition via notre service d'assistance téléphonique. Votre interlocuteur qualifié s'assure que l'un de nos collaborateurs du service après-vente vous aide rapidement et sans détour.

> 600



bizerba.com

Bizerba France
50 rue de Malacombe
38070 St Quentin Fallavier
France

T +33 4774949675
info@bizerba.fr

www.bizerba.com

© 1^{ère} edición 012021. Sous réserve de modifications.

Titre de l'illustration : VSI F, VSP, GSP HD

Sous réserve de divergences de couleurs, d'erreurs d'impression dues au matériel photographique ou à l'impression, ou de modifications de la construction et du modèle.

BIZERBA