

BIZERBA

■ ... closer to your business

Bien pensés jusque dans les moindres détails ...

... Les trancheurs automatiques VS 12 D / VS 12 D-V :
productifs – sûrs – très souples



VS 12 D

Le trancheur VS 12 D peut être utilisé aussi bien de manière semi-automatique qu'automatique, ce qui le qualifie de très souple. Le trancheur automatique VS 12 D-V peut uniquement être utilisé de manière automatique, mais il dispose d'un chariot rallongé pour des longueurs de coupe allant jusqu'à 380 mm sans resserrage. Il possède comme détails d'équipement supplémentaires des pousses-talons spéciaux avec des picots permettant de mieux entraîner les produits à découper.

Une utilisation sûre et facile

- Design moderne et ergonomique avec une protection circulaire parfaite
- Les touches de sélection directe, la disposition automatique des tranches et le chariot à faible hauteur garantissent une utilisation simple et ergonomique
- Déplacement facile du chariot grâce à son guidage monté de manière protégée dans le châssis de la machine
- Glissement impeccable et sans peine du produit à découper grâce aux rainures et plus particulièrement sur le chariot
- Hygiène parfaite grâce à l'appareil d'affûtage amovible

La qualité et la longévité

- Entraînement de la lame silencieux et sans entretien
- Des dispositions très soignées aux formes les plus diverses qui peuvent être choisies de manière simple et rapide (empilement, double empilement, éventail en longueur/en travers et disposition en rond)



VS 12 D-V

- L'option avec l'assiette ronde (rosace) permet également de disposer en rond un produit à découper rectangulaire
- Grâce à la vitesse du chariot réglable de 30 à 75 tranches/min, il est possible de couper même un produit fragile
- Les trois longueurs de course du chariot garantissent une cadence plus élevée

Le nettoyage et l'hygiène

- Disposition des tranches sans contact manuel
- Démontage rapide de toutes les pièces amovibles
- Toutes les zones sont faciles d'accès
- Clavier à membrane protégé contre les éclaboussures d'eau
- Racleur rabattable sans coins ni arêtes salissantes
- Construction compacte avec un châssis moulé
- Réglage de l'épaisseur de coupe avec ajustage précis
- Facile à nettoyer grâce à la surface Ceraclean disponible en option

Degré de protection		IP 33		
Nature du courant				
Courant alternatif monophasé	Tension*	230 V	120 V	220 V
	Fréquence	50 Hz	60 Hz	60 Hz
	Courant nominal consommé	2,5 A	2,9 A	2,5 A
Courant alternatif triphasé	Tension*	230/400 V		
	Fréquence	50 Hz		
	Courant nominal consommé	1,9/1,38 A		

*Tensions différentes selon les pays, caractéristiques spéciales sur demande

	VS 12 D	VS 12 D-V
Dimensions d'encombrement	620 x 795 x 495 mm / 24.4 x 31.3 x 19.5"	620 x 970 x 495 mm / 24.4" x 38.2" x 19.5"
Surface d'installation	515 x 430 mm / 20.3 x 16.9"	515 x 430 mm / 20.3" x 16.9"
Surface de travail	825 x 980 / 32.5" x 38.6"	800 x 1000 mm / 31.5" x 39.4"
Diamètre de la lame	330 mm / 13"	330 mm / 13"
Vitesse de la lame	266 tr/min (266 rpm)	266 tr/min (266 rpm)
Nombre de courses du chariot	Env. 30 - 75 courses/min	Env. 30 - 75 courses/min
Taille max. du produit à découper		
Avec récepteur, min.	Ø, 50 mm / 2"	Ø, 50 mm / 2"
	Rectangulaire, 50 x 50 mm / 2 x 2"	Rectangulaire, 50 x 50 mm / 2 x 2"
Avec récepteur, max.	Ø, 180 mm / 7.1"	Ø, 180 mm / 7.1"
	Rectangulaire, 240 x 175 mm / 9.4 x 6.9"	Rectangulaire, 240 x 175 mm / 9.4 x 6.9"
Sans récepteur, max.	Ø, 225 mm / 8.9"	Ø, 225 mm / 8.9"
	Rectangulaire, 260 x 175 mm / 10.2 x 6.9"	Rectangulaire, 260 x 175 mm / 10.2 x 6.9"
Réglage de l'épaisseur de coupe		
Avec récepteur, progressif	0,5 - 8 mm / 0.02 - 0.32"	0,5 - 8 mm / 0.02 - 0.32"
Sans récepteur, progressif	0 - 24 mm / 0 - 0.95"	0 - 24 / 0 - 0.95"
Précis	0 - 3 mm / 0 - 0.12"	0 - 3 mm / 0 - 0.12"
Poids	Env. 75 kg / 165.3 lbs	Env. 75 kg / 165.3 lbs
Tablette de réception	254 x 346 mm / 10 x 13.6"	254 x 346 mm / 10 x 13.6"
Déplacement de la tablette	160 mm / 6.3"	160 mm / 6.3"
Dimensions du papier	1/8 de feuille - 250 x 375 mm / 9.8 x 14.8"	1/8 de feuille - 250 x 375 mm / 9.8 x 14.8"
Dimensions du film	240 x 360 mm / 9.4 x 14.2"	240 x 360 mm / 9.4 x 14.2"
Assiette ronde	280 mm / 11"	280 mm / 11"
Dimensions sur l'emballage		
Poids total	Carton (L x l x H) 500 x 820 x 700 mm / 19.7 x 32.3 x 27.6"	Env. 87 kg / 191.8 lbs
Équipement supplémentaire	Finition Ceraclean	
	Lame Ceraclean, lame à fromage, lame pour le pain, assiette ronde, socle, dispositif « chiffonnade », racleur.	
	Caractéristiques spéciales sur demande.	

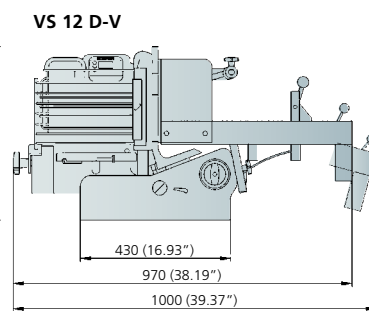
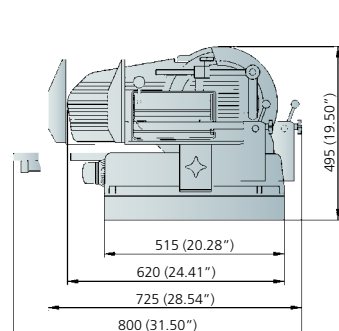
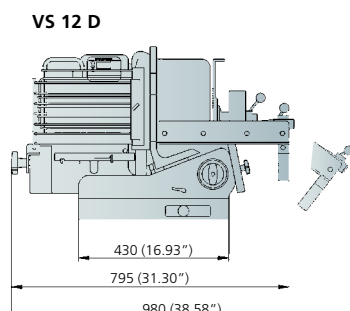
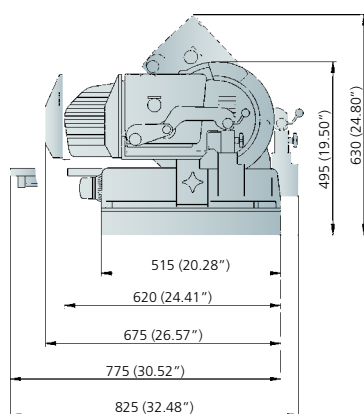

* seule VS 12 D-V

Ceraclean®
The essence of purity...

Members of the Bizerba Group

Bizerba GmbH & Co. KG
Wilhelm-Kraut-Straße 65
72336 Balingen
Allemagne
Tel. +49 7433 12-0
Fax +49 7433 12-2696
marketing@bizerba.com
www.bizerba.com

Bizerba France
B.P. 90
50, Rue de Malacombe
38291 Saint Quentin
Fallavier cedex
France
Tél. +33 (0)4 74 94 96 50
Fax +33 (0)4 74 94 96 60
commercial@bizerba.fr

Bizerba Belgique S.A.
Industrialaan 4
1702 Groot-Bijgaarden
Belgique
Tél. +32 2 466-0081
Fax +32 2 466-1464
info@bizerba.be
www.bizerba.be

Bizerba (Suisse) S.A.
Leutschenbachstrasse 45
8050 Zürich
Suisse
Tel. +41 44 3 07-4444
Fax +41 44 307-4466
info@bizerba.ch
www.bizerba.ch

Bizerba Canada Inc.
2810 Argentia Road #9
Mississauga
Ontario L5N 8L2
Canada
Tel. +1 905 816-0498
Fax +1 905 816-0497
ca.info@bizerba.com
www.bizerba.ca